



UV24-WATT / UV36-WATT INSTRUCTIONS

C90374
Rev. A
Page 1 of 3

ITEMS INCLUDED:

- 1) UV Cap
- 2) Gasket
- 3) UV24-Watt or UV36-Watt Bulb
- 4) UV Quartz Glass Sleeve
- 5) UV Housing

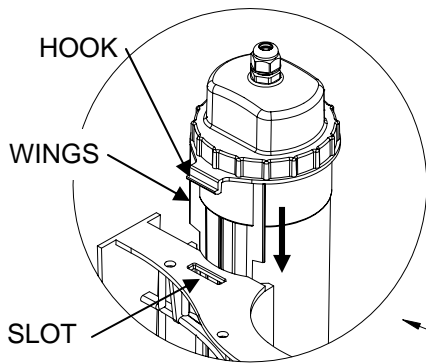
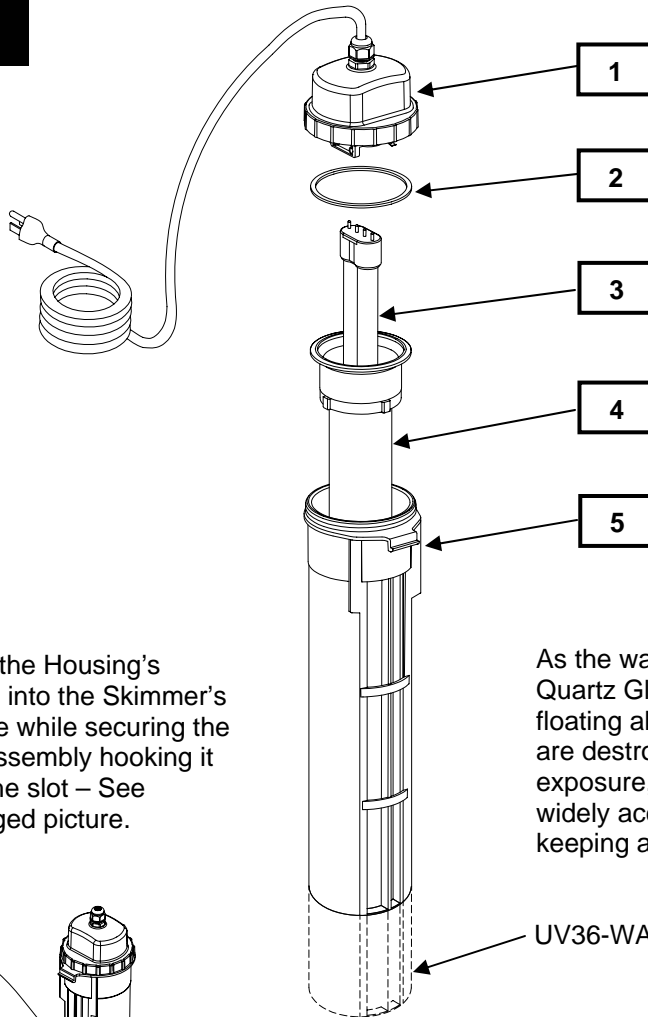

Slide the Housing's wings into the Skimmer's Frame while securing the UV Assembly hooking it into the slot – See enlarged picture.

As the water passes the UV Quartz Glass Sleeve, free floating algae, molds or bacteria are destroyed by the excess UV exposure, UV filtration is a widely accepted method for keeping algae under control.

UV36-WATT Shown here

MAINTENANCE

Prior to performing any maintenance always unplug the entire unit. Please read the WARNINGS and CAUTIONS before removing or replacing the UV bulbs.

4 Times A Year:

Wait for the Unit to cool off before wiping the Quartz sleeves with a clean cloth and rinsing with clean water only - never use chemicals.

Once Every Year:

Replace UV bulb once every year for optimal water clarity. The gasket should be replaced when each bulb is changed to prevent moisture from entering the quartz sleeve. Moisture should never be allowed inside the Quartz sleeve.

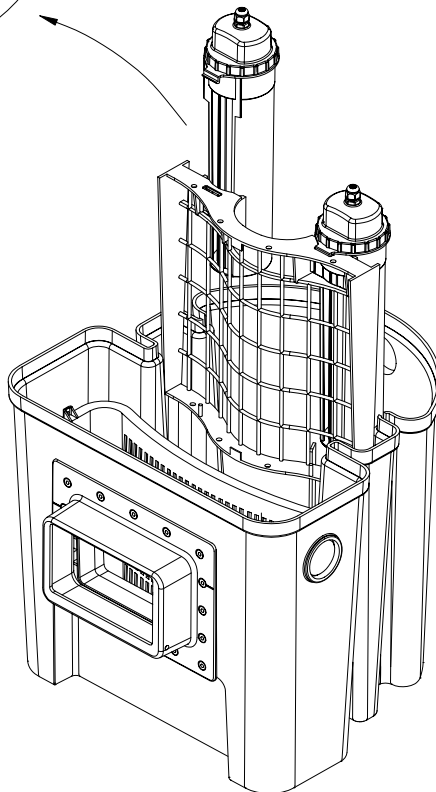

WARNING ⚠

- Never directly touch the UV bulb – oil from your fingers can shorten bulb life.
- If the UV's internal components get wet, unplug the unit immediately.
- Do not operate the UV Assembly with a missing or damaged Quartz sleeve.

CAUTION!

- To prevent risk of electric shock, pull plug before servicing or replacing lamp.
- Do not look directly at UV lamp.

WINTERIZING

Allowing the UV Unit to freeze may result in breakage to the quartz sleeve and bulb. Winterize Pond Products when water temperatures reach 40°F. Keep Products safely packed away until spring when the everyday water temperature rises to 40°F or higher.

To winterize the UV:

- 2) Remove all plugs from the electrical outlets.
- 3) Remove the UV Unit from the PSK Skimmer.
- 4) Set the UV Unit aside and allow it to thoroughly cool.
- 5) Dry and wipe each part within the Unit with a dry clean cloth. Remember! Do not touch the bulb with your bare fingers!
- 6) Put the UV Unit back together.
- 7) Store the Unit in a safe place to prevent breaking or falling off a shelf.

LIMITED WARRANTY

Each Crystal Pond Professional Products are warranted to be free from defects in material and workmanship for the applicable Warranty Period (herein so called) set forth below. The Warranty Period for each product commences on the date of purchase by the original purchaser. The Warranty Periods are as follows:

Product Type or Name

Warranty Period

Liner Material:

35 mil PVC.....	20 Years
40 mil EPDM.....	20 Years
20 mil PVC.....	15 Years

The UV Bulb is not under warranty.

Waterfall Weir & Skimmer.....5 Years

All Other Crystal Pond Products.....90 days

APPLICATION: The warranty covers only properly installed and maintained Crystal Pond products and is limited to application at normal temperature, 32°F to 86°F, (0°C to 30°C) pumping fluids with a specific gravity up to 1.1 and with a pH range of 5 to 9 (fresh water). Other liquid applications and extreme temperature uses must be approved in advance by Beckett. The warranty does not apply to or cover damages or defects caused by external causes, including, but not limited to, improper or faulty installation or unauthorized modification, lightning, electrical surges, abuse, misuse or abnormal use or misapplication, including use in a manner inconsistent with the product's intended function. The purchaser is responsible for determining the suitability of the product for its intended use. If products are damaged in transit, a claim should be filed with the carrier.

REMEDY: If there has been a failure to conform to the warranty, Beckett will, at Beckett's option, repair, replace or issue a refund for the particular nonconforming product or part. Repair, replacement or refund, at Beckett's option, is the exclusive remedy in the event of a failure to conform to the warranty. Warranty claims must be made within 3 months after expiration of the applicable Warranty Period.

ADMINISTRATION: Warranty claims must be made by returning the nonconforming Beckett product, freight prepaid, along with proof of purchase, to: Beckett Corporation, Customer Service Dept., 3321 E. Princess Ann Rd., Norfolk, Va. 23502, telephone (866) 466-4319. Telephone authorization from Beckett is required prior to returning nonconforming products or parts. All products or parts returned will be inspected to determine cause of failure before warranty is approved.

INSTALLATION, REMOVAL AND/OR SHIPPING CHARGES: The warranty does not cover any costs associated with the installation, removal or shipping of products subject to warranty claims.

DISCLAIMER AND LIMITATION: THE EXPRESS WARRANTY AND REMEDIES SET FORTH ABOVE ARE EXCLUSIVE AND IN LIEU OF ALL OTHER WARRANTIES AND REMEDIES, WHETHER ORAL OR WRITTEN, EXPRESS OR IMPLIED. TO THE FULL EXTENT PERMITTED BY LAW, BECKETT EXPRESSLY DISCLAIMS ANY AND ALL IMPLIED WARRANTIES, INCLUDING, WITHOUT LIMITATION, THE IMPLIED WARRANTIES OF MERCHANTABILITY AND FITNESS FOR A PARTICULAR PURPOSE. IF IMPLIED WARRANTIES CANNOT BE DISCLAIMED, ALL SUCH IMPLIED WARRANTIES ARE LIMITED TO THE DURATION OF THE APPLICABLE EXPRESS WARRANTY.

BECKETT DOES NOT ACCEPT LIABILITY BEYOND THE REMEDIES EXPRESSLY SET FORTH IN THIS WARRANTY. IN NO EVENT SHALL BECKETT BE LIABLE OR RESPONSIBLE FOR INCIDENTAL OR CONSEQUENTIAL DAMAGES. BECKETT'S AGGREGATE LIABILITY UNDER THIS WARRANTY OR WITH RESPECT TO ANY PRODUCT COVERED HEREBY, UNDER ANY LEGAL THEORY, SHALL NOT EXCEED THE PURCHASE PRICE PAID FOR THE NONCONFORMING PRODUCT. THE LIMITATIONS CONTAINED IN THIS PARAGRAPH SHALL NOT APPLY TO INJURY TO THE PERSON.

Some States do not allow the exclusion or limitation of incidental or consequential damages or exclusions or limitations on the duration of an implied warranty, so the above limitations or exclusions may not apply to you. This warranty gives you specific legal rights and you may also have other rights that vary from State to State.

FOR YOUR RECORDS:

Date of Purchase _____

Model Number _____

Name of Dealer _____

PLEASE KEEP RECEIPT IN CASE OF WARRANTY SERVICE.

BECKETT CORPORATION

3321 E. Princess Ann Rd.

Norfolk, Va. 23502

www.888beckett.com

Toll Free: 1-866-466-4319

© 2007 BECKETT CORPORATION All Rights Reserved



INSTRUCCIONES PARA LÁMPARAS UV DE 24/36 VATIOS

C90374
Page 2 of 3

ARTÍCULOS INCLUIDOS:

- 1) Casquillo UV
- 2) Junta
- 3) Lámpara UV de 24 ó 36 vatios
- 4) Manguito de vidrio de cuarzo UV
- 5) Alojamiento UV

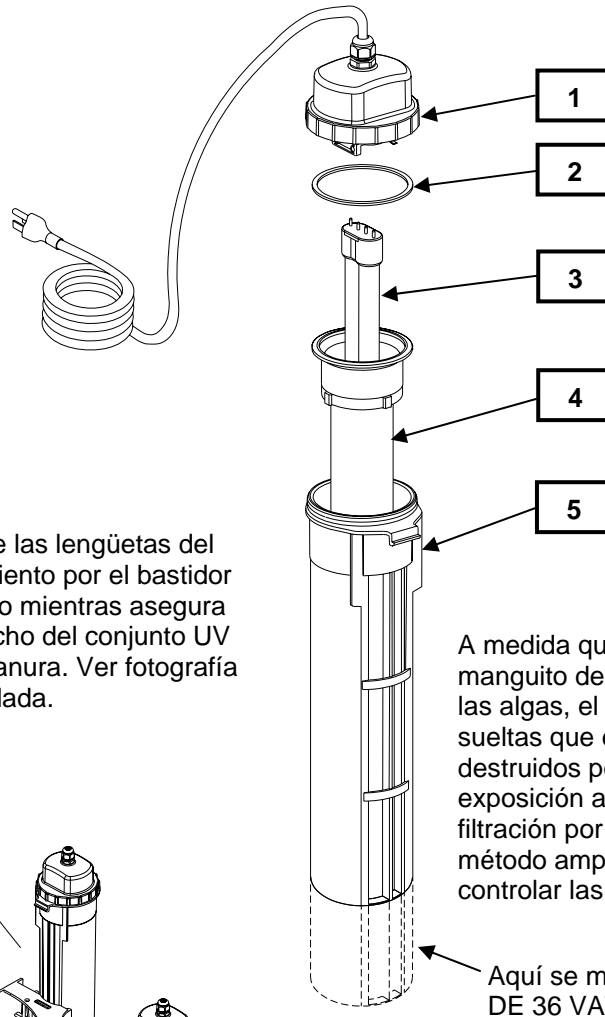

Deslice las lengüetas del alojamiento por el bastidor del filtro mientras asegura el gancho del conjunto UV en la ranura. Ver fotografía agrandada.

A medida que el agua pasa por el manguito de vidrio de cuarzo UV, las algas, el moho o las bacterias sueltas que estén flotando son destruidos por el exceso de exposición a los rayos UV. La filtración por rayos UV es un método ampliamente aceptado para controlar las algas.

Aquí se muestra la LÁMPARA UV DE 36 VATIOS

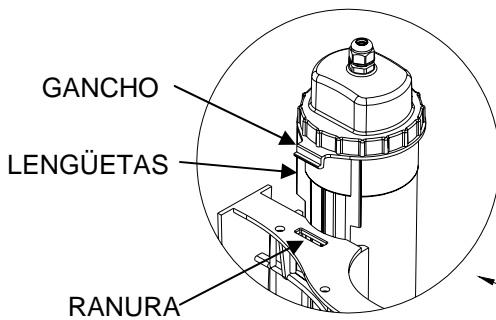

MANTENIMIENTO

Siempre desenchufe la unidad antes de realizar el mantenimiento. Lea las ADVERTENCIAS y PRECAUCIONES antes de retirar o reemplazar las lámparas UV.

4 veces por año:

Espere que la unidad se enfríe antes de limpiar los manguitos de cuarzo. Use un paño limpio y enjuague únicamente con agua; nunca use productos químicos.

Una vez por año:

Reemplace la lámpara UV una vez por año para que el agua tenga una transparencia óptima. La junta debe reemplazarse cada vez que se cambie la lámpara para evitar que ingrese humedad en el manguito de cuarzo. Nunca permita que ingrese humedad en el manguito de cuarzo.

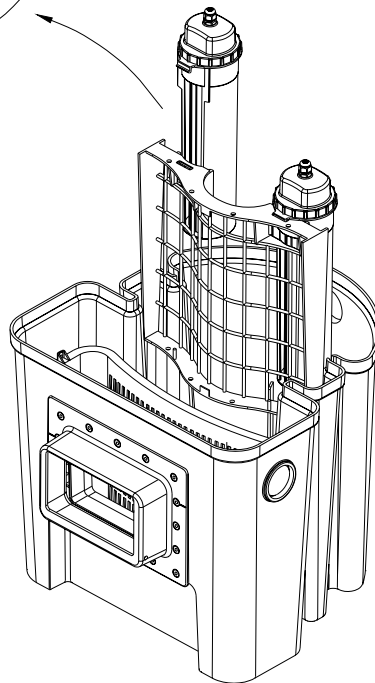

¡ADVERTENCIA!

- Nunca toque la lámpara UV directamente. La grasa de los dedos puede acortar la vida útil de la lámpara.
- Si los componentes internos de la lámpara UV se humedecen, desenchufe la unidad inmediatamente.
- No opere el conjunto UV si no tiene el manguito de cuarzo o está dañado.

¡PRECAUCIÓN!

- Para evitar el riesgo de descargas eléctricas, desenchufe el aparato antes de repararlo o cambiar la lámpara.
- No mire directamente la lámpara UV.

ALMACENAMIENTO DURANTE EL INVIERNO

Si deja que la unidad UV se congele, se pueden romper el manguito de cuarzo y la lámpara. Almacene los productos del estanque durante el invierno, cuando las temperaturas del agua alcancen 40 °F (4 °C). Guarde los productos en forma segura hasta la primavera, cuando la temperatura del agua llegue a más de 40 °F (4 °C) diariamente.

Para almacenar la unidad UV durante el invierno:

- 1) Retire todos los enchufes de las tomas de corriente eléctrica.
- 2) Retire la unidad UV del filtro PSK.
- 3) Deje la unidad UV a un lado y espere a que se enfríe completamente.
- 4) Seque y limpie cada pieza dentro de la unidad con un paño limpio y seco. Recuerde: no toque la lámpara directamente con los dedos.
- 5) Vuelva a armar la unidad UV.
- 6) Guarde la unidad en un lugar seguro para evitar que se rompa o se caiga de algún estante.

GARANTÍA LIMITADA

Cada uno de los productos de Crystal Pond Professional está garantizado por el Periodo de Garantía (como se define en esta garantía) que se menciona abajo, contra defectos en material y manufactura. El Periodo de Garantía para cada producto comienza en el día de compra por el comprador original. El Periodo de Garantía es el siguiente:

<u>Tipo de Producto o Nombre</u>	<u>Periodo de Garantía</u>	La lámpara UV no está cubierta por la garantía.
Material Linear		
35 mil PVC; 40 Mil EPDM.....	20 años	
20 mil PVC.....	15 años	
Vertedero Y Desnatadora De la Cascada.....	5 años	
Todos los demás productos Crystal Pond.....	90 días	

APLICACIÓN: La garantía únicamente cubre los productos Crystal Pond que hayan sido correctamente instalados y mantenidos y se limita a la aplicación de fluidos para bombas a una temperatura normal, 32°F a 86°F, (0°C a 30°C) con una especificación gravitacional de hasta 1.1. y con un pH dentro del rango de 5 a 9 (agua fresca). Cualquier otra aplicación de líquidos o uso de temperaturas extremas debe ser aprobado previamente por Beckett. La garantía no aplica o cubre daños o defectos causados por causas externas, incluyendo pero no limitándose a, instalación inapropiada o defectuosa, o modificaciones no autorizadas, tormentas eléctricas, cambios de corriente eléctrica, abuso, uso no recomendado, uso anormal o aplicación incorrecta, incluyendo el usar el producto de manera inconsistente con su finalidad. El comprador es responsable de determinar la conveniencia del producto para el uso intencionado. Si el producto se daña en tránsito, cualquier queja o demanda debe ser presentada con el transportista.

REMEDIOS: Si ha existido una falta en la garantía, Beckett, bajo su propia discreción, optará por reparar, reemplazar o otorgar una devolución por los productos o parte particular que no cumpla con ella. Reparar, reemplazar o devolver, a la única discreción de Beckett, será el único remedio en el caso que no se conforme a la garantía. Los reclamos amparados por la garantía deben ser hechos dentro de los 3 meses siguientes a la expiración del Periodo de Garantía.

ADMINISTRACIÓN: Los reclamos bajo la garantía deberán ser hechos regresando el producto defectuoso con, gastos de envío prepagados, con comprobante de compra, a: Beckett Corporation, Customer Service Dept., 3321 E. Princess Ann Rd., Norfolk, Va. 23502, teléfono (866) 466-4319. Autorización telefónica por parte de Beckett es requerida antes de regresar cualquier parte o producto inadecuado. Todos los productos o partes devueltas serán inspeccionados para determinar la causa de la falla antes de que se apruebe la garantía.

INSTALACIÓN, REMOCIÓN, Y/O GASTOS ENVÍOS: La garantía no incluye gastos asociados con la instalación, remoción o flete de los productos sujetos a los reclamos bajo garantía.

RENUNCIAS Y LIMITACIONES: LA GARANTÍA EXPRESA Y LOS REMEDIOS DESCRITOS ARRIBA SON LOS ÚNICOS Y EN LUGAR QUE CUALQUIER OTRA GARANTÍA O REMEDIOS, SEAN ORALES O ESCRITOS, EXPRESOS O IMPLÍCITOS. DE LA MANERA MAS AMPLIA QUE PERMITA LA LEY, BECKETT DE MANERA EXPRESA RENUNCIA CUALQUIER Y TODAS LAS GARANTÍAS IMPLÍCITAS, INCLUYENDO, SIN LIMITACIÓN ALGUNA, LAS GARANTÍAS IMPLÍCITAS DE COMERCIALIDAD Y USO PARA UN FIN ESPECIFICO. SI LAS GARANTÍAS IMPLÍCITAS NO PUEDEN SER RENUNCIADAS, TODAS LAS GARANTÍAS IMPLÍCITAS ESTÁN LIMITADAS A LA DURACIÓN DE LA GARANTÍA EXPRESA APLICABLE.

BECKETT NO ACEPTA RESPONSABILIDAD SUPERIOR A LOS REMEDIOS MENCIONADOS DE MANERA EXPRESA POR ESTA GARANTÍA. EN NINGÚN CASO BECKETT SERÁ CULPABLE O RESPONSABLE POR DAÑO INCIDENTALES O CONSECUENCIALES. LA RESPONSABILIDAD AGREGADA DE BECKETT'S BAJO ESTA GARANTÍA O RESPECTO A LOS PRODUCTOS CUBIERTOS POR LA MISMA, BAJO CUALQUIER TEORÍA LEGAL, NO PODRÁN EXCEDER DEL PRECIO DE COMPRA PAGADO POR EL PRODUCTO INADECUADO, LAS LIMITACIONES DE ESTE PÁRRAFO NO APLICARÁN A DAÑOS A PERSONAS

Algunos Estados no permiten la exclusión o limitación de daños incidentales o daños consecuenciales o la exclusión o limitación de la duración de las garantías implícitas, así que las limitaciones o exclusiones arriba mencionadas pueden no aplicar en su caso. Esta garantía te da derechos legales específicos y usted a lo mejor tienes otros derechos que pueden variar de Estado a Estado.

PARA SUS EXPEDIENTES:

Día de Compra _____
Numero de Modelo _____
Nombre del Vendedor _____

POR FAVOR GUARDE EL RECIBO EN EL CASO QUE REQUIERA SERVICIO DE GARANTÍA

BECKETT CORPORATION

3321 E. Princess Ann Rd.
Norfolk, Va. 23502
www.888beckett.com
Toll Free: 1-866-466-4319

© 2007 BECKETT CORPORATION Derechos Reservados

INSTRUCTIONS D'ASSEMBLAGE POUR L'UNITÉ UV DE 24 WATTS/UNITÉ UV DE 36 WATTS

C90374
Page 3 of 3

ARTICLES INCLUS :

- 1) Capuchon de l'unité UV
- 2) Joint d'étanchéité
- 3) Ampoule UV de 24 watts ou ampoule UV de 36 watts
- 4) Manchon en verre de quartz de l'unité UV
- 5) Boîtier de l'unité UV

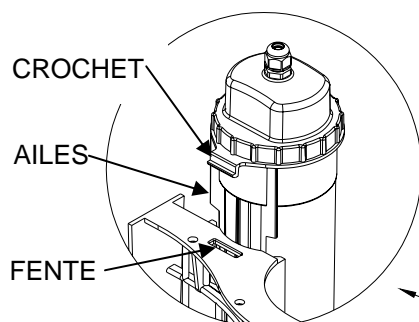

Glissez les ailes du boîtier dans le cadre du collecteur tout en fixant l'unité UV en l'accrochant dans la fente; consultez l'illustration agrandie.

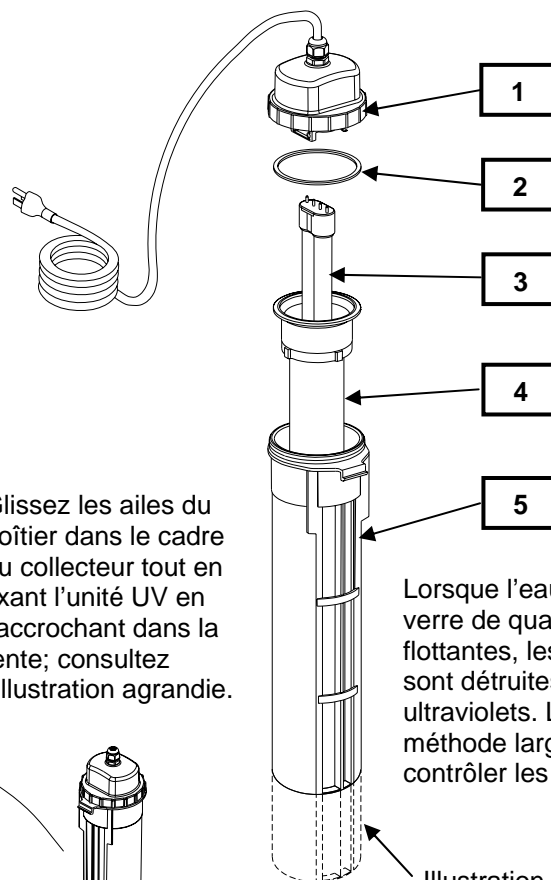
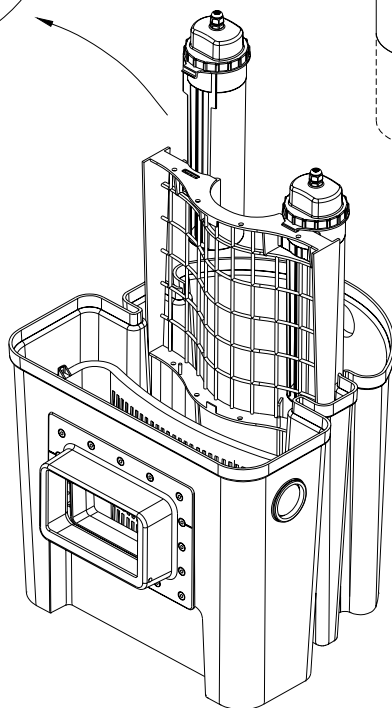

Lorsque l'eau passe dans le manchon en verre de quartz de l'unité UV, les algues flottantes, les moisissures et les bactéries sont détruites par surexposition aux rayons ultraviolets. La filtration par UV est une méthode largement acceptée pour contrôler les algues.

Illustration de l'unité UV de 36 watts

ENTRETIEN

Veillez à débrancher l'unité au complet avant de procéder à l'entretien. Veuillez lire les AVERTISSEMENTS et les MISES EN GARDE avant de retirer ou de remplacer les ampoules UV.

Travaux d'entretien à effectuer quatre fois par an :

Une fois l'unité refroidie, essuyez les manchons en verre de quartz à l'aide d'un chiffon propre et rincez-les à l'eau propre uniquement. N'utilisez jamais de produits chimiques.

Travaux d'entretien à effectuer une fois par an :

Remplacez l'ampoule UV une fois par an pour garantir une clarté optimale de l'eau. Chaque fois que vous changez d'ampoule, vous devez aussi remplacer le joint d'étanchéité pour que l'humidité ne pénètre pas dans le manchon en verre de quartz. L'humidité ne doit jamais pénétrer dans le manchon en verre de quartz.

L'AVERTISSEMENT !

- Ne touchez jamais directement l'ampoule UV; l'huile sur vos doigts risque de raccourcir sa vie utile.
- Si les éléments internes de l'unité UV sont mouillés, débranchez immédiatement cette dernière.
- Ne faites pas fonctionner l'unité UV si le manchon en verre de quartz est endommagé ou manquant.

MISE EN GARDE!

- Pour prévenir tout risque d'électrocution, débranchez la fiche électrique avant tout entretien ou remplacement de la lampe.
- Ne regardez pas directement la lampe UV.

HIVÉRISATION

Si vous laissez geler l'unité UV, le manchon en verre de quartz et l'ampoule risquent de se briser. Hivérisez les produits pour étang lorsque la température de l'eau descend à 40 °F (4 °C). Conservez les produits dans des emballages sécuritaires jusqu'au printemps lorsque la température quotidienne de l'eau s'élève à 40 °F (4°C) ou plus.

Pour hivériser l'unité UV :

- 1) Débranchez toutes les fiches des prises électriques.
- 2) Retirez l'unité UV du collecteur PSK.
- 3) Mettez l'unité UV de côté et laissez-la refroidir entièrement.
- 4) Séchez et essuyez toutes les pièces à l'intérieur de l'unité à l'aide d'un chiffon propre et sec. Rappel! Ne touchez pas l'ampoule avec des doigts nus!
- 5) Réassemblez l'unité UV.
- 6) Entrez l'unité en lieu sûr afin d'empêcher tout bris ou toute chute d'une tablette.

GARANTIE LIMITÉE

Chaque produit de Crystal Pond Professional est garanti contre les défauts de matières et de fabrication pour la période de garantie applicable (ainsi appelée dans les présentes) indiquée ci-dessous. Pour chaque produit, la période de garantie commence à la date de l'achat par l'acheteur initial. Les périodes de garantie sont les suivantes :

<u>Produit</u>	<u>Période de garantie</u>
Revêtement :	
PVC 35 mil.....	20 ans
EPDM 40 mil.....	20 ans
PVC 20 mil.....	15 ans
Deversoir Et Écumoire De Chute d'eau.....	5 ans
Tous les autres produits Crystal Pond.....	90 jours

L'ampoule UV n'est pas couverte par la garantie.

APPLICATION : La garantie ne couvre que les produits Crystal Pond installés et entretenus de la façon appropriée et est limitée à l'application à la température normale, de 32°F à 86°F, (0°C à 30°C) de fluides de pompage dont la gravité spécifique maximale est de 1,1 et dont le pH se situe entre 5 et 9 (eau douce). Les autres applications de liquide et les utilisations à des températures extrêmes doivent être approuvées à l'avance par Beckett. La garantie ne s'applique pas à des dommages ou à des défauts causés par des causes externes, y compris l'installation incorrecte ou défectueuse ou la modification non autorisée, la foudre, les surtensions, l'utilisation excessive, la mauvaise utilisation ou l'utilisation anormale ou la mauvaise application, y compris l'utilisation d'une manière incompatible avec la fonction prévue du produit. Il incombe à l'acheteur de déterminer si le produit convient à l'utilisation qu'il entend en faire. Si les produits sont endommagés dans le transport, une réclamation doit être déposée auprès du transporteur.

RECOURS : En cas de défaut de conformité à la garantie, Beckett, à son gré, réparera ou remplacera le produit ou la partie non conforme ou émettra un remboursement pour ce produit ou cette pièce non conforme. La réparation, le remplacement ou le remboursement au gré de Beckett constitue le recours exclusif en cas de défaut de conformité à la garantie. Les réclamations au titre de la garantie doivent être présentées au plus tard trois mois suivant l'expiration de la période de garantie applicable.

ADMINISTRATION : Les réclamations au titre de la garantie doivent être présentées avec une preuve d'achat ainsi que le produit Beckett non conforme, fret payé d'avance, à l'adresse suivante : Beckett Corporation, Customer Service Dept., 3321 E. Princess Ann Rd., Norfolk, Va. 23502, téléphone : (866) 466-4319. Il faut obtenir de Beckett une autorisation par téléphone avant de retourner des produits ou des pièces non conformes. Beckett inspectera tous les produits ou toutes les pièces afin de déterminer la cause du défaut de conformité avant d'approuver la garantie.

FRAIS D'INSTALLATION, D'ENLÈVEMENT ET D'EXPÉDITION : La garantie ne couvre pas les frais associés à l'installation, à l'enlèvement et à l'expédition des produits faisant l'objet de réclamations au titre de la garantie.

DÉNI ET LIMITATION : LA GARANTIE ET LES RECOURS EXPLICITES ÉNONCÉS CI-DESSUS SONT EXCLUSIFS ET TIENNENT LIEU DE TOUTE AUTRE GARANTIE ET DE TOUT AUTRE RECOURS, QU'ILS SOIENT VERBAUX OU ÉCRITS, EXPLICITES OU IMPLICITES. DANS TOUTE LA MESURE PERMISE PAR LA LOI, BECKETT NIE EXPRESSÉMENT TOUTES LES GARANTIES IMPLICITES, Y COMPRIS LES GARANTIES IMPLICITES DE QUALITÉ MARCHANDE ET D'ADAPTATION À UN USAGE PARTICULIER. TOUTES GARANTIES IMPLICITES QUI NE PEUVENT ÊTRE NIÉES SONT LIMITÉES À LA DURÉE DE LA GARANTIE EXPLICITE APPLICABLE.

BECKETT N'ACCEPTÉ PAS DE RESPONSABILITÉ AU-DELÀ DES RECOURS EXPRESSÉMENT INDIQUÉS DANS LA PRÉSENTE GARANTIE. QUEL QUE SOIT LE CAS, BECKETT NE SERA PAS RESPONSABLE DE DOMMAGES ACCESSOIRES OU INDIRECTS. LA RESPONSABILITÉ GLOBALE DE BECKETT AUX TERMES DE LA PRÉSENTE GARANTIE OU EN CE QUI CONCERNE TOUT PRODUIT COUVERT PAR CELLE-CI, QUELQUE SOIT LA THÉORIE JURIDIQUE INVOQUÉE, NE DOIT PAS DÉPASSER LE PRIX D'ACHAT PAYÉ POUR LE PRODUIT NON CONFORME. LES LIMITATIONS CONTENUES DANS LE PRÉSENT PARAGRAPHE NE S'APPLIQUENT PAS AUX LÉSIONS CORPORELLES.

Certains États ne permettant pas l'exclusion ou la limitation de dommages accessoires ou indirects ou les exclusions ou les limitations touchant la durée d'une garantie implicite, les limitations ou les exclusions précédentes ne s'appliquent peut-être pas à vous. La présente garantie vous accorde des droits juridiques particuliers, mais vous jouissez peut-être également d'autres droits qui varient d'un État à l'autre.

POUR VOS DOSSIERS :

Date de l'achat _____
Numéro du modèle _____
Nom du dépositaire _____

VEUILLEZ GARDER LE REÇU EN CAS DE RECOURS À LA GARANTIE

BECKETT CORPORATION

3321 E. Princess Ann Rd.
Norfolk, Va. 23502
www.888beckett.com
Toll Free: 1-866-466-4319

© 2007 BECKETT CORPORATION Tous droits réservés